



## У КОМПЛЕКТІ

|                                |     |
|--------------------------------|-----|
| СПИНКА                         | x1  |
| СИДІННЯ                        | x1  |
| ХРЕСТОВИНА                     | x1  |
| КОМПЛЕКТ БІЧНИХ НАКЛАДОК       | x2  |
| ГАЗЛІФТ                        | x1  |
| РОЛИКИ                         | x5  |
| ГВИНТ M8x25мм                  | x16 |
| ВЕЛИКА ШАЙБА                   | x16 |
| МАГНІТНЕ КІЛЬЦЕ                | x2  |
| ШЕСТИГРАННИЙ КЛЮЧ              | x1  |
| НАКЛАДКА НА ГАЗЛІФТ            | x1  |
| ГРОВЕР                         | x16 |
| ПЛАСТИКОВА ПРОКЛАДКА           | x4  |
| ПІДЛОКІТНИКИ                   | x2  |
| ПОДУШКА ПІД ГОЛОВУ НА МАГНІТАХ | x1  |
| ПОДУШКА ПІД СПИНУ              | x1  |
| МЕХАНІЗМ ГОЙДАННЯ              | x1  |

Якщо виникли складнощі на одному з етапів монтажу крісла - будь ласка, зв'яжіться з нами для отримання додаткових інструкцій

Не намагайтеся регулювати важіль, доки не встановлено спинку. Це допоможе уникнути некоректної роботи механізму та можливих травм руки.

**ВАЖЛИВО**



**3** Розмістіть зібрану хрестовину на підлозі та вставте газліфт кнопкою вгору. Зверху одягніть накладку на газліфт.



**6** Закріпіть механізм гойдання у відповідних отворах сидіння, використовуючи гвинти M8x25мм. Між механізмом та сидінням мають бути пластикові прокладки. Зверніть увагу - поворотна ручка регулювання жорсткості пружини має бути спрямована вперед.

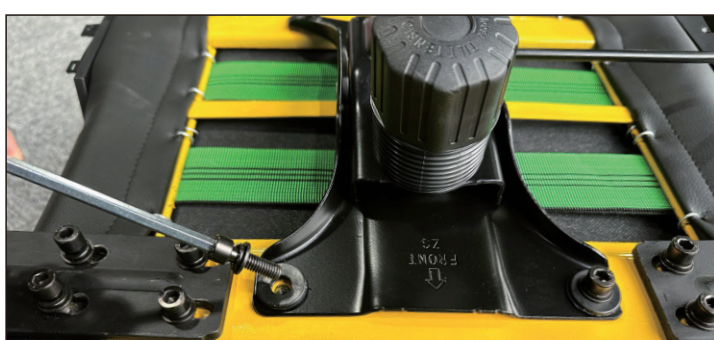

**9** Щоб отримати повний доступ до зручних магнітних бічних кришок, відкрутіть транспортувальні гвинти у нижній частині з обох сторін. Для подальшого транспортування крісла, будь ласка, попередньо вставте гвинти назад або зніміть накладки. Якщо верхні бічні накладки погано тримаються - додайте магнітні кільця на нижні гвинти кріплення спинки.



**1** Дістаньте всі частини крісла з коробки,\* не торкаючись регулятора спинки (механізм закріплений на сидінні). Перед складанням перевірте наявність усіх деталей за списком.



**4** Візьміть комплект гвинтів. Переконайтеся, що на них є шайби та гровери. Для двох гвинтів передбачені магнітні кільця.



**7** Встановіть зібране сидіння на газліфт. Переконайтеся, що газліфт надійно увійшов у відповідний отвір механізму гойдання.



**10** Закріпіть магнітні бічні накладки.



**2** Візьміть хрестовину і вставте п'ять коліс у відповідні отвори.



**5** Закріпіть два підлокітники знизу на рейках сидіння за допомогою гвинтів M8x25 мм.

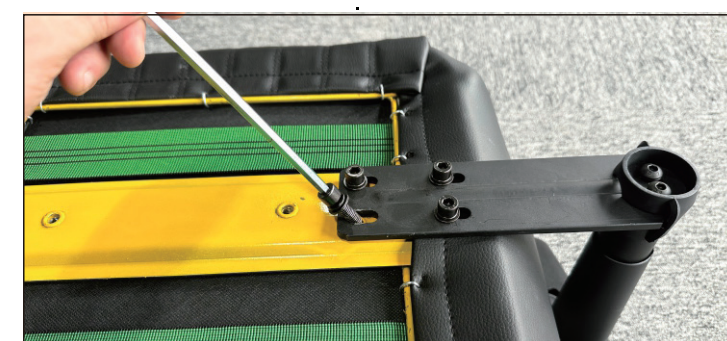

Встановіть спинку крісла та закріпіть її за допомогою гвинтів M8x25мм. Одягніть на гвинти спочатку гровер, потім велику шайбу. Спочатку вкрутіть гвинти зі сторони правого шарніру, не затягуючи та уникаючи їх перекосу. Після цього, вкрутіть ліву сторону та затягніть гвинти з обох сторін спинки. Для правої сторони використайте два гвинти з магнітними кільцями.



**11** Закріпіть подушку під спину, зафіксувавши її на спинці ременями. Подушку під голову на магнітній основі розмістіть на спинці крісла на комфортному для себе рівні.



\*Зображення продукції та деталей представлені для ознайомлення

# НАЛАШТУВАННЯ ТА ВИКОРИСТАННЯ



### РЕГУЛЮВАННЯ НАХИЛУ СПИНКИ

Потягніть за важіль вгору та повільно відхиліть спинку назад до бажаного положення. Коли потрібний кут нахилу спинки досягнуто, повільно поверніть важіль у вихідне положення. Переконайтеся, що важіль повністю опущений.



### РЕГУЛЮВАННЯ 2D ПІДЛОКІТНИКІВ

Натисніть та утримуйте кнопку, щоб відрегулювати потрібну висоту. Поверніть підлокітник навколо осі, щоб обрати комфортне положення.



### РЕГУЛЮВАННЯ РЕЖИМУ ГОЙДАННЯ

Режим гойдання можна відрегулювати відповідно до своєї ваги. Якщо крісло не гойдається, поверніть ручку під сидінням за годинниковою стрілкою або проти, відрегулювавши жорсткість хитання під себе. Якщо жорсткість хитання правильно відрегульована, ви можете легко гойдатись в кріслі.

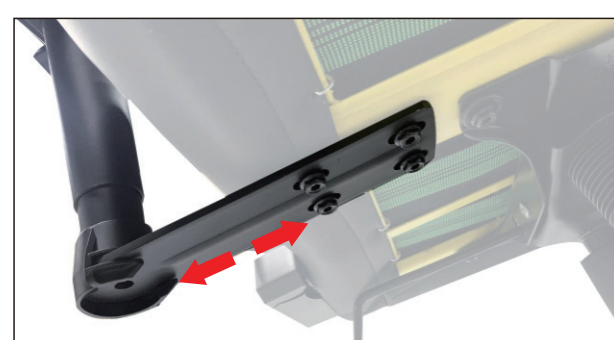

### РЕГУЛЮВАННЯ ВІДСТАНІ ПІДЛОКІТНИКІВ

Відстань між підлокітниками можна регулювати. Поставте гвинти M8 у нижній частині підлокітника та перемістіть підлокітник у бажане положення, а потім затягніть гвинти у обраному положенні.



### РЕГУЛЮВАННЯ ВИСОТИ СИДІННЯ ТА РЕЖИМУ ГОЙДАННЯ

① Щоб зменшити висоту сидіння, поверніть ручку важелю вгору. Сидіння опуститься під вашою вагою. Щоб збільшити висоту сидіння, привстаньте, та поверніть ручку важелю вгору. Сидіння підніметься.  
② Щоб увімкнути гойдання - потягніть важіль в праву сторону. Крісло буде гойдатися, якщо відхилитися назад.  
③ Щоб вимкнути гойдання і зафіксувати сидіння, посуньте важіль в ліву сторону, в напрямку механізму.

## ВАЖЛИВІ УМОВИ ВИКОРИСТАННЯ

- Дане крісло призначене виключно для використання за призначенням.
- Не ставайте на крісло і не використовуйте його як сходи, оскільки воно може перекинутися.
- При використанні на твердій підлозі обов'язково підкладайте спеціальний килимок під крісло, щоб не пошкодити поверхню підлоги.
- Використовуйте цей виріб на горизонтальній поверхні.
- Це крісло призначене для використання однією людиною.
- Пересувайте крісло обережно.
- Не розташовуйте крісло біля джерел високих температур, щоб уникнути пошкодження поверхні та пожежі.
- Уникайте попадання прямих сонячних променів на поверхню крісла протягом тривалого часу.
- Категорично забороняється використовувати крісло у місцях зберігання вогнєнебезпечних предметів та приміщеннях із підвищеною вологістю.
- Протирайте м'якою сухою тканиною та не використовуйте агресивні миючі засоби.
- Забороняється вибивати та розбирати газліфт та інші запчастини.
- Сидіть в одязі. Уникайте потрапляння поту на оббивку крісла.
- Рекомендуємо протерти крісло, після першої збірки, безспиртовою серветкою в гігієнічних цілях.

## ВАЖЛИВО!



# ГАРАНТІЯ ТА ДОГЛЯД

# HATOR

## УМОВИ ОБМЕЖЕНОЇ ГАРАНТІЇ

Виробник надає обмежену гарантію на всі механічні вузли та компоненти ігрових крісел HATOR на період в 1 рік для крісел серій **Darkside, Sport Light, Flash** та 2 роки для крісел серій **Arc, Arc S, Arc X, Darkside PRO, Darkside RGB, Ironsky** за умови дотримання користувачем усіх застережень та правил експлуатації виробів. Термін служби виробів складає 5 років.

Максимальне допустиме статичне навантаження для крісел серії Darkside RGB, Flash – до 90кг, Darkside та Sport Light – до 100 кг, Darkside PRO та Ironsky – до 120 кг, Arc, Arc S та Arc X – до 200 кг.

Ушкодження обшивки крісел, механізмів, основних вузлів та компонентів внаслідок недотримання користувачем правил експлуатації виробів, викладених у цьому посібнику, може спричинити обмеження гарантійних зобов'язань з боку виробника.

**ВАЖЛИВО!** Умови обмеженої гарантії не поширюються на комерційне використання крісел. Питання комерційного використання крісел узгоджуються із постачальником.

## КОМФОРТ ТА ЕРГОНОМІКА

З метою збереження здоров'я, не сидіть безперервно. Періодично, але не рідше одного разу на дві години, піднімайтесь на 10-15 хвилин з крісла, щоб походити та розім'ятися. Слідкуйте за поставою та положенням тіла під час сидіння. Не варто горбитися, надмірно відхилятися від вертикалі в будь-який бік. Лікті повинні вільно лежати на підлокітниках, а ноги торкатися підлоги, або підставки. Кут між коліном та стегном має бути прямим або розгорнутим.

## ПРАВИЛА ТЕХНІКИ БЕЗПЕКИ

Даний продукт є предметом меблів, розрахованим на одну людину, що займає сидяче або напівсидяче положення. Для забезпечення безпеки використання рекомендується дотримуватися наведених нижче правил:

- Щоб уникнути пошкодження крісла та отримання травм, будьте обережні під час його переміщення. Слідкуйте за положенням рук під час регулювання рухомих елементів та важелів.
- Повністю натискайте важіль регулювання спинки, перш ніж змінювати нахил спинки і відпускайте його лише після того, як виставлено бажаний кут нахилу.
- Щоб запобігти перекиданню крісла, утримуйте центр ваги на сидінні, спершись спиною на поперекову опору. Не сидіть на передньому краї сидіння, не ставайте на нього, не тисніть на спинку, коли крісло відкинута назад та не спирайтеся всією своєю вагою на спинку.
- Щоб не допустити вигорання та усихання оббивки, розтріскування пластикових компонентів, не піддавайте крісло впливу сильного тепла, наприклад, від радіатора або каміна, оберігайте крісло від прямих променів сонячного світла.
- Щоб уникнути виходу з ладу, не розміщуйте на підлокітниках крісла важкі предмети, не спирайтеся на них всією своєю вагою, не перевищуйте максимальне допустиме навантаження на крісло, у тому числі саджаючи в нього більше однієї людини.
- Щоб запобігти пошкодженню оббивки, тримайте крісло далеко від гострих предметів, не допускайте тертя об стіни або предмети меблів, бережіть його від домашніх тварин.

Крісла розраховані на експлуатацію у стандартних температурних умовах.

## ДОГЛЯД І ОЧИЩЕННЯ

Для збереження крісла у робочому стані потрібне мінімальне технічне обслуговування. У разі розхитування окремих частин крісла профілактично підтягніть ослаблені болти. За наявності сторонніх скрипів, визначте яка сама деталь скрипить і додайте в з'єднання трохи в'язкого мастила.

Піт, бруд, жир та інші забруднення негативно впливають на зовнішній вигляд та термін служби екошкіри. Будь ласка, не допускайте їх попадання на оббивку крісла. У разі потрапляння забруднень, очистіть поверхню крісла за допомогою злегка вологої ганчірки та відповідних засобів для чищення. Не використовувати відбілювальні та агресивні засоби для чищення.

Рекомендується періодично, але не рідше одного разу на місяць, очищати поверхню крісла.

Імпортер в Україну: ТОВ "НВФ "ЕЛЕТЕК ЛТД" Адреса: вул. Дегтярівська, 33а, м. Київ, Україна, [dealer@eletek.ua](mailto:dealer@eletek.ua)

©2024 HATOR Gaming. Всі права захищені. Всі зареєстровані товарні знаки є власністю їх відповідних власників.